

# サンリオキャラクターズ 人生ゲーム

TAKARA TOMY

遊び方説明書 2人~6人用 対象年齢6才以上

この度は、タカラトミー「サンリオキャラクターズ 人生ゲーム」をお買い上げいただきまして、誠にありがとうございます。ご使用前に、この遊び方説明書(本書)をよくお読みください。また、読み終わった後は必ず保管しておいてください。

## 警告(けいこく)

保護者の方へ、必ずお読みください。

●小部品があります。誤飲・窒息の危険がありますので、3才未満のお子様には絶対に与えないでください。

## 注意(ちゅうい)

- 人物ピンは絶対に耳や鼻などに入れないでください。
- プラスチック袋を頭から被ったり、顔を覆ったりしないでください。窒息する恐れがあります。
- 思わぬ事故の恐れがありますので、ご使用後は3才未満のお子様の手が届かない所に保管してください。

- 〈使用上の注意〉
- 遊ぶ前に「遊び方説明書(本書)」をよく読んでから使用してください。
  - 部品はきれいに切り取り、切り取ったあとのクズは捨ててください。
  - 仕切り、部品が入っていた袋は包装材ですので開封後すぐに捨ててください。

## ●このゲームにはいるもの●

- ①ルーレット付きゲーム盤…1枚
- ②シューズゴマ…6個(6色 各1個)
- ③人物ピン…10本
- ④押しキャラカード用台座…3個
- ⑤押しキャラカード…18枚(ハローキティ、シナモロール、ポムポムプリン、ポチャッコ、マイメロディ、クロミ、キキ(キキ&ララ)、ララ(キキ&ララ)、ハンギョドン、タキシードサム、パッドばつ丸、けろけろけろっぴ、あひるのペックル、マイルスイートピアノ、ウサハナ、みんなのたあ坊、おさるのもんきち、マロンクリーム 各1枚)
- ⑥アイテムカード…25枚(りんご、バナナアイス、ホットケーキ、パケツ、シナモロール、アーモンドパウンドケーキ、寄せ鍋、高級お寿司、お花のかんむり、かたぼだだけの靴、らっきょう、ハンドマイク、チュリリップ、バナナ、ソーイングセット、オムレツ、おえかきセット、イベントチケット、カメラ、アクリルスタンド、うちわ、筋トレグッズ、押し活ツアー 各1枚、予備1枚)
- ⑦ハートカード…6枚
- ⑧ハートポイント(HP)…1セット(1,000HP・5,000HP・10,000HP・20,000HP・50,000HP・100,000HP・-20,000HP)
- ⑨ハートポイント立てトレイ…1個
- ⑩ハートポイント立て用シート…3枚
- ⑪ルーレット用シールシート…1枚 ●遊び方説明書(本書)…1冊

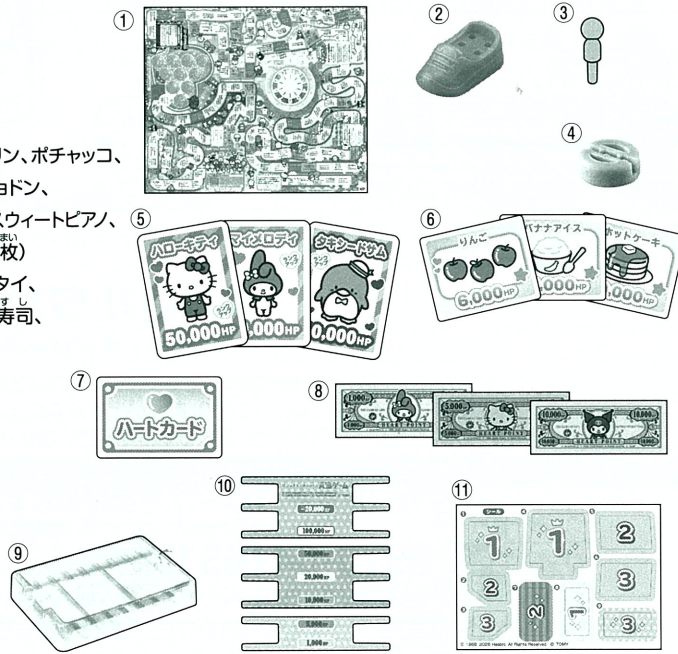

## ゲームの目的

ルーレットをまわして、推しのキャラクターをNo.1にしよう!  
HPをたくさん集めてゴールを目指そう!

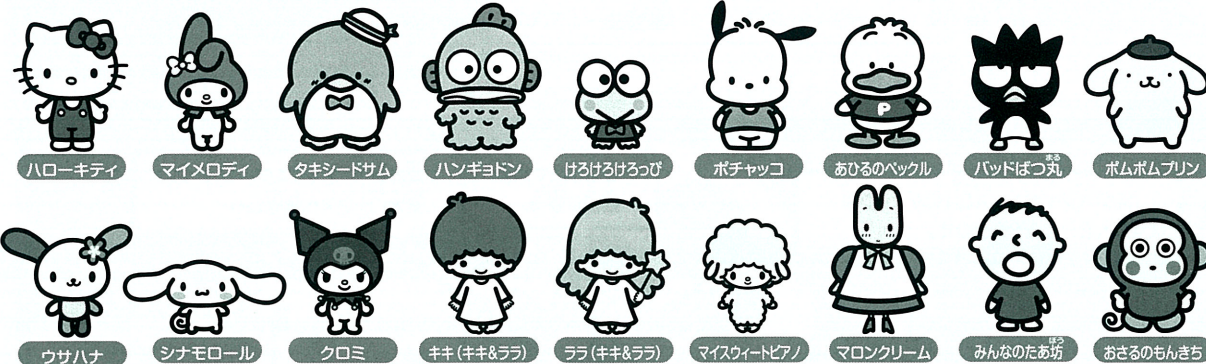

## ゲームの大まかな流れ

1 ハートポイント(HP)を出し入れするHP係を1人決め、全員5,000HPずつ受け取ります。全員でジャンケンをして、勝った人から時計まわりの順に好きな押しキャラカードと、好きな色のシューズゴマをもらいます。シューズゴマをスタートに置き、ゲームを進めます。

2 自分の番になったらルーレットをまわし、出た目の数だけ矢印の方向にコマを進めます。

3 止まったマスの指示に従います。(※ 2 3 を繰り返します。)

### アイテムカードマス

P.5 5 アイテムカード参照

「アイテムカード『○○○』をもらう。」と書いてあるマスに止まったら、マスの指示に従い、マスに書いてある名前のアイテムカードをもらいます。

### ハートポイントマス(赤いマス)

P.4 2 コマを進めるときのルール 1 ハートポイントマス(赤いマス)参照

止まったときだけでなく、通り過ぎたときもその指示に従います。

### ハートカードマス

P.5 6 ハートカード参照

ハートカードに関連するマスです。マスの指示に従いハートカードをもらいます。

### ストップ! と書いてあるマス

P.4 2 コマを進めるときのルール 2 ストップマス参照

このマスはルーレットの数が余っていても必ず止まり、指示に従います。

### ルートチェンジ!マス

P.4 2 コマを進めるときのルール 3 ルートチェンジ!マス参照

「ルートチェンジ!」と書いてあるマスに止まったら、マスの指示に従いルートチェンジします。

## 4 ゴール

P.8 11 ゴール・勝ち負け参照

全員が「ゴール」に着いたらゲーム終了です。ランクアップ、アイテムカードのHPを、マスの指示に従い受け取り計算します。一番HPを集めた人の勝ちです。2位以下もHPが決まります。

※説明書の中で「場」という表現が出てきますが、それは誰かの手持ちではなく「ゲーム盤の横にある共有の場所」を指します。

# ゲームの準備

ゲームを始める前に部品を組み立てるなどの準備が必要となります。小さなお子様のいるご家庭ではお家の方が手伝ってあげてください。

- ルーレット付きゲーム盤を広げます。ルーレットの表彰台の正面と背面、上面にシールを貼ります。(図1)
- カード類をシートから丁寧に切り離します。(図2)  
※推しキャラカードは青1色の面、ハートカードとアイテムカードはカラーの面を上にして場に並べて置きます。
- ハートポイント立てトレーにハートポイント立て用シートを敷いて、ハートポイント(HP)を種類別に並べます。(図3)

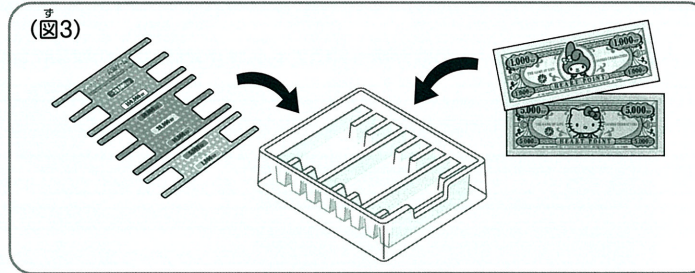
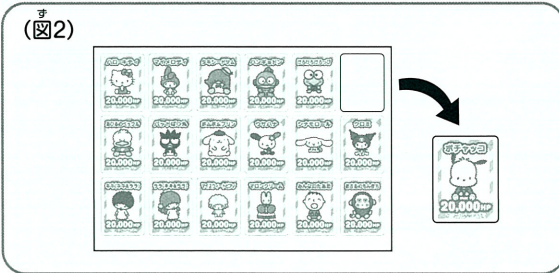
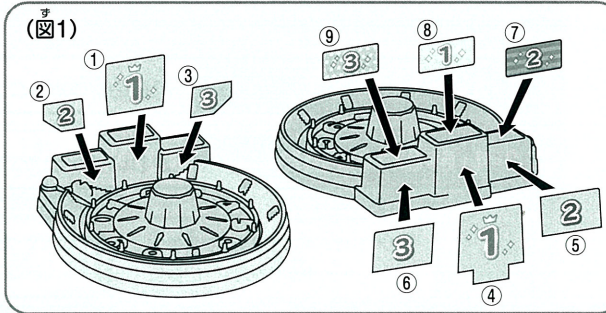

# ゲーム盤の各名称

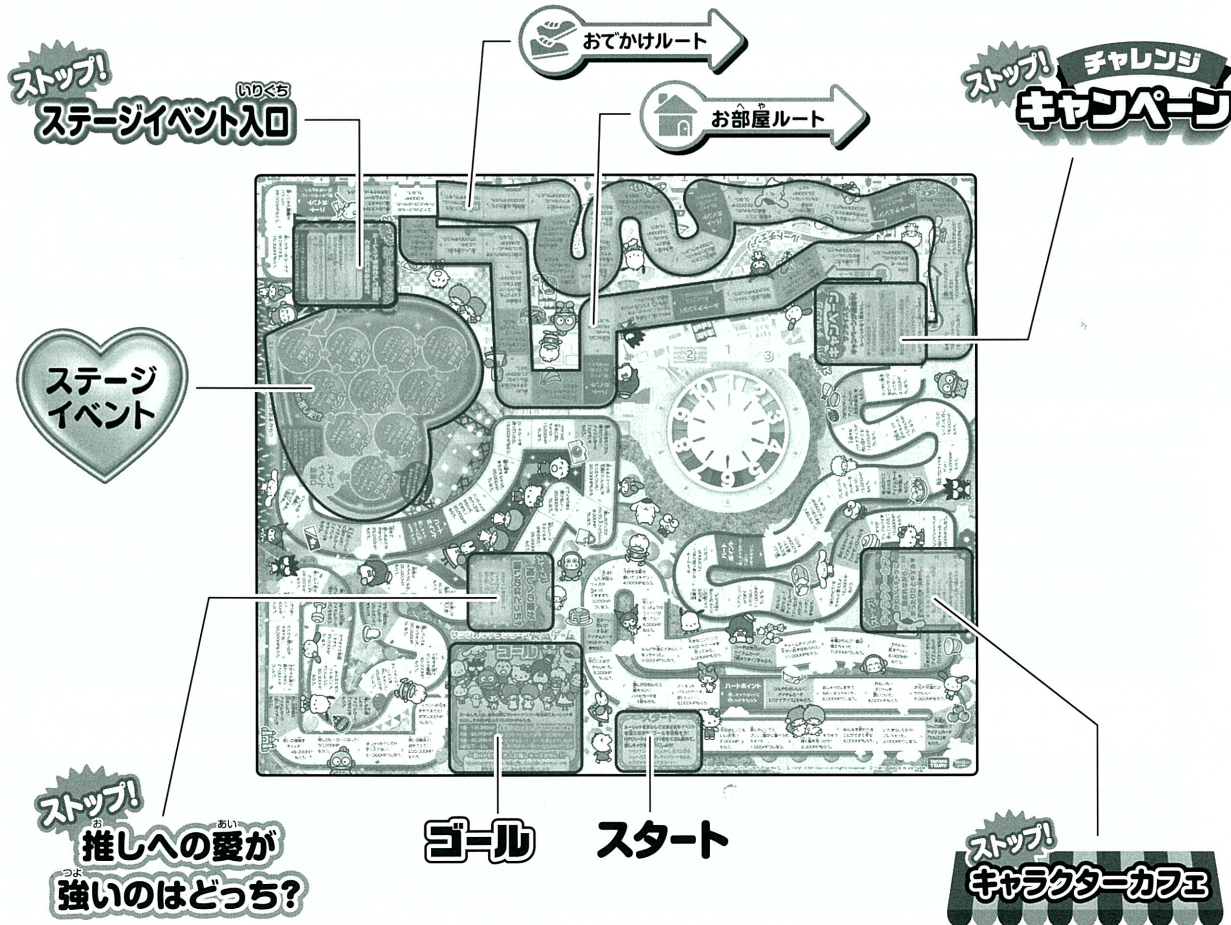

# ゲームの進め方

## 1 ゲームのスタート

- ハートポイント(HP)を出し入れするHP係を1人決めます。
- HP係は全員に5,000HPずつ配ります。HP係もゲームに参加できます。
- 全員でジャンケンをして、勝った人から時計まわりの順に好きな推しキャラを選びます。その推しキャラカードをもらい、青1色の面を上にして手元に置きます。
- 好きな色のシューズゴマを選び、人物ピンを1本さし、「スタート」に置きます。このシューズゴマが、自分がゲームで進めるコマです。
- ジャンケンをして、勝った人から時計まわりの順にスタートします。自分の番になったらルーレットをまわし、出た数だけ矢印の方向にコマを進めます。



## 2 コマを進めるときのルール

### 1 ハートポイントマス(赤いマス)

- 「ハートポイント」の赤いマスは、止まったときだけでなく、通り過ぎたときもその指示に従います。
  - 赤いマスを通り過ぎたときは、止まったマスの指示よりも先に赤いマスの指示に従います。
- (P.5 4 推しキャラカード・ランクアップ 2 ハートポイント 参照)

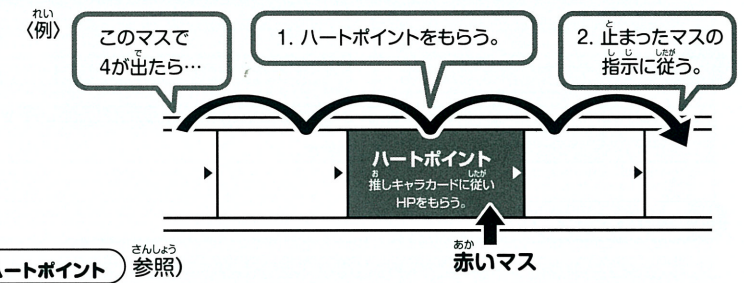

### 2 ストップ!マス

「ストップ!」と書いてある「キャラクターカフェ」「チャレンジキャンペーン」「ステージイベント入口」「推しへの愛が強いのはどっち?」のマスは、ルーレットの数が残っていても必ず止まります。

### 3 ルートチェンジ!マス

「ルートチェンジ!」と書いてあるマスに止まったら、マスの指示に従いルートチェンジします。シューズゴマを指定されたマスに移動して終了です。移動した先のマスの指示には従いません。次の番からルーレットをまわし進みます。



## 3 ハートポイント(HP)のルール

- マスの指示に従うときに特別な指示がない限り、HPのやり取りはHP係と行います。
- 途中でHPが足りなくなったら、HP係から借りることができます。
- 20,000HP借りにつき、-20,000HP1枚を借りた印として、HP係から受け取ります。  
例) 60,000HP借りるときは、60,000HPと-20,000HP3枚を受け取ります。
- 借りたHPは自分の番にいつでも返すことができます。返すときは20,000HPにつき、-20,000HP1枚をHP係に返します。  
例) 40,000HP返すときは、40,000HPと-20,000HP2枚をHP係に返します。

※ただし、「ゴール」まで-20,000HPを持っていると、1枚につき25,000HPを返さなければいけません。「ゴール」までにできるだけ返しておくといでしょう。

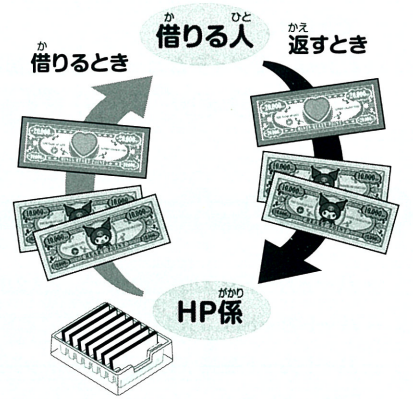

## 4 推しキャラカード・ランクアップ

### 1 推しキャラカード

- ・ゲームスタート前に選ぶカードです。カードに描かれたキャラクターを推してゲームを進めます。
- ・推しキャラカードの青1色の面とカラー面では、もらえるHPが異なります。
- ・青1色の面がランクアップ前、「ランクアップ」と書いてある面がランクアップ後です。
- ・スタートでキャラクターを選んだら、青1色の面を上にして手元に置いてください。

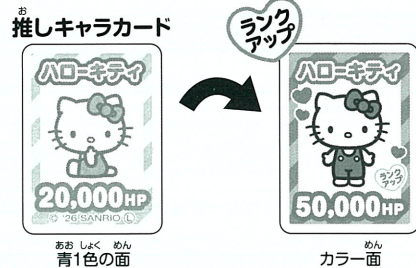

### 推しキャラカードの種類 (全18種)

- ハローキティ ● マイメロディ ● タキシードサム ● ハンギョドン ● けろけろけろっぴ ● ポチャッコ
- あひるのバックル ● パッドぱつ丸 ● ポムポムプリン ● ウサハナ ● シナモロール ● クロミ
- キキ(キキ&ララ) ● ララ(キキ&ララ) ● マイスウィートピアノ ● マロンクリーム ● みんなのたあ坊 ● おさるのもんきち

### 2 ハートポイント

- ・「ハートポイント」の赤いマスに止まるか通り過ぎたら、そのたびに推しキャラカードのうえにした面を書いてあるHPをもらいます。



### 3 ランクアップ

- ・「ストップ! チャレンジキャンペーン」や「ステージイベント」のマスでは、ルーレットの結果によってランクアップができます。
- 自分の推しキャラカードを裏返し、その面を書いてあるHPをもらいます。

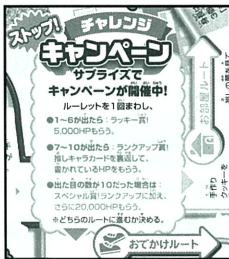

## 5 アイテムカード

- ・「アイテムカード『○○○』をもらう。」と書いてあるマスに止まったら指示に従い、マスに書いてあるアイテムカードをもらいます。ただし早い者勝ちで、場に残っていない場合はもらえません。
- ・「場に余っている好きなアイテムカードを1枚もらう。」と書いてある場合は、マスの指示に従い、場に余っている中から好きなアイテムカードを1枚だけもらうことができます。
- ・「ゴール」でアイテムカードに書いてあるHPをもらいます。  
(P.8 11 ゴール・勝ち負け 2 勝ち負け 参照)

### アイテムカード

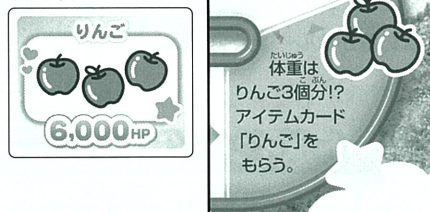

## 6 ハートカード

- ・ハートカードマスに止まったら、マスの指示に従いもらうカードです。
- ・ハートカードは、1人1枚まで持つことができます。
- ・ハートカードを持っていると、「ストップ! チャレンジキャンペーン」や「ストップ! ステージイベント入口」に止まったときにいいことがあるかもしれません。

### ハートカード



## 7 キャラクターカフェ(ストップ!マス)

・このマスはルーレットの数が余っていても必ず止まり、マスの指示に従います。

ルーレットを1回まわす。

1・3・5・7・9が出た 推しのコラボメニューを発見! : 10,000HPもらう。

2・4・6・8・10が出た かわいくなって食べ過ぎちゃった... : 5,000HPうしなう。

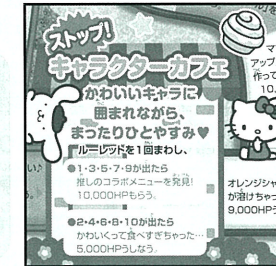

## 8 チャレンジキャンペーン(ストップ!マス)

・このマスはルーレットの数が余っていても必ず止まり、マスの指示に従います。

ルーレットを1回まわす。

1~6が出た ラッキー賞! : 5,000HPもらう。

7~10が出た ランクアップ賞! : 推しキャラカードを裏返して書かれているHPをもらう。

出た目が10だった場合 スペシャル賞! : ランクアップに加え、さらに20,000HPもらう。

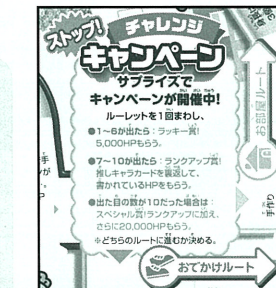

・次の番に進むルートを決めます。ルートが決まったら次の番からルーレットをまわし進みます。

「チャレンジキャンペーン」の分かれ道

お部屋ルート : お部屋でくつろぎながら推し活するインドアルート。

おでかけルート : おでかけしながら推し活を楽しむアウトドアルート。

## 9 ステージイベント入口(ストップ!マス)

・このマスはルーレットの数が余っていても必ず止まり、マスの指示に従います。

ハートカードを持っている 50,000HPもらう。

ハートカードを持っていない 30,000HPうしなう。

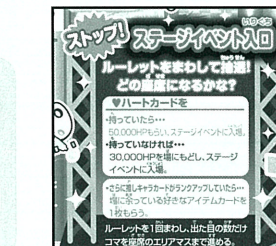

推しキャラカードがランクアップしていた場合

場に余っている好きなアイテムカードを1枚もらう。

ルーレットを1回まわし、出た数だけステージの座席エリアマスまで進む。

## ステージの座席エリアマス

- ・ルーレットを1回まわし、出た数だけシューズゴマをステージの座席エリアマスまで進めます。
- ・ステージに近づけば良いことがあるかも!!

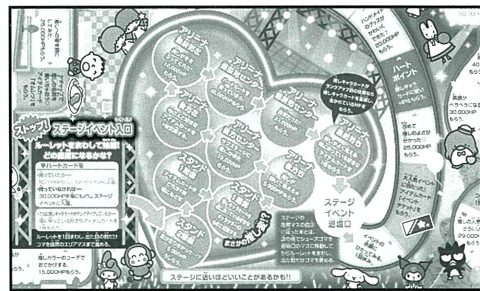

### 〈例〉「ステージの座席エリアマス」の進み方

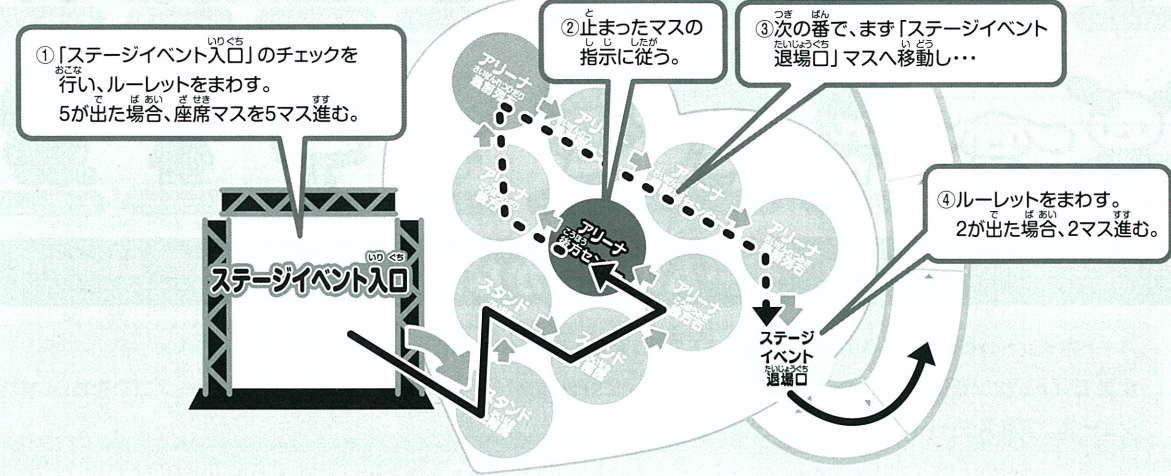

### 〈「ステージの座席エリアマス」の内容〉

スタンド2階席	愛が足りなかった...!? 5,000HPうしなう。
スタンド1階席	アイテムカードをどれか1枚場にもどす。
スタンド1階席	まさかの推し変!? 推しキャラカードを場に余っている好きなキャラクターのものに交換する。
アリーナ後方右	推しが輝いて見える★ 5,000HPもらう。
アリーナ後方センター	サブステージに推しが来た♡ 10,000HPもらう。
アリーナ後方左	他の人と好きなアイテムカードを1枚交換する。
アリーナ最前列左	推しが手をふってくれた! 10,000HPもらう。
アリーナ最前列センター	ハートカードを持っていたら、40,000HPもらう。
アリーナ最前列センター	良席だった! 30,000HPもらう。
アリーナ最前列右	推しがよく見える♡場に余っている好きなアイテムカードを1枚もらう。

推しキャラカードがランクアップ前の状態なら推しキャラカードを裏返し、書かれているHPをもらう。

## 10 推しへの愛が強いのはどっち?(ストップ!マス)

- ・このマスはルーレットの数が余っても必ず止まり、マスの指示に従います。
- ・他の人を1人指名してジャンケンし、勝った人は相手から50,000HPもらいます。ジャンケンした相手がすでにゴールしている場合でもHPをもらうことができます。

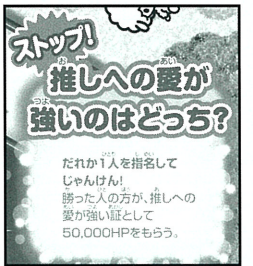

## 11 ゴール・勝ち負け

### 1 ゴール

- ・「ゴール」はルーレットの数が余ってもゴールできます。
- ・ゴールした順に「ゴール」に書いてあるHPがもらえます。
- ・ゴールした人は全員がゴールするまでの間、自分の番が来るたびにラッキーナンバーを決めてルーレットをまわし、その数が出たら10,000HPもらいます。

1着	100,000HP
2着	50,000HP
3着	30,000HP
4着以下	なし



### 2 勝ち負け

- ・全員がゴールしたらゲーム終了です。
- ・最後に「ゴール」に書いてある通り、右記の計算をします。
- ・全員のHPを計算して、一番HPの多い人の勝ちです。2位以下もHPで決まります。

- キャラクターがランクアップしていれば...20,000HPもらいます。
- アイテムカード...カードに書かれているHPをもらいます。
- 20,000HP...1枚につき25,000HPで返します。

### 3 表彰式

- 1位から3位の人の推しキャラカードを、推しキャラカード用台座にさし込みます。

推しキャラカードをルーレットの表彰台に乗せて、全員で表彰式を行いましょう!

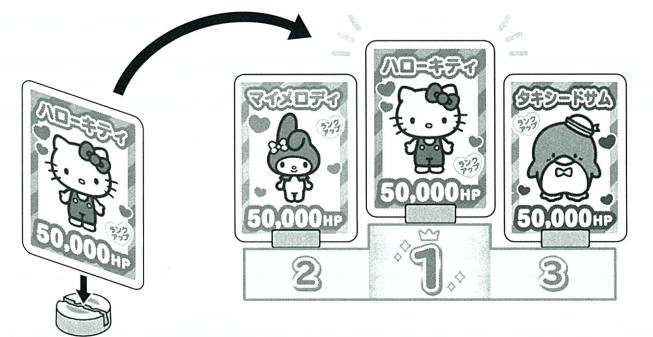

## 株式会社 タカラトミー

〒124-8511 東京都葛飾区立石 7-9-10

タカラトミーでは「子どもたちに安全で楽しいおもちゃと夢を」を第一に考えております。そのため、常に製品に対し研究、改良を行っており、お買い上げ時期によって同一製品の中にも多少異なるものや、パッケージの写真やイラストなどと異なる場合がございますがご了承ください。製品につきましては、万全の注意をはらって製造に当たっておりますが、万一お気付きの点がございましたら下記までご連絡ください。

### タカラトミーグループ お客様相談室 おかけ間違いのないようご注意ください

製品の修理などについては下記お客様相談室までお問い合わせください

0570-041031 電話受付時間 10~17時

月曜日~金曜日(土日・祝日を除く)

タカラトミーサポート 検索



本製品のお客サポートは日本国内でのご購入かつ日本国内からのお問い合わせに限りです。

(Customer service is only available in case this product purchased in Japan and inquired from Japan domestic.)

●たのしいタカラトミーの情報はインターネットで [www.takaratomy.co.jp](http://www.takaratomy.co.jp)